

# Perspectiva isométrica de modelos com elementos diversos

## Introdução

Algumas peças apresentam partes arredondadas, elementos arredondados ou furos, como mostram os exemplos abaixo:

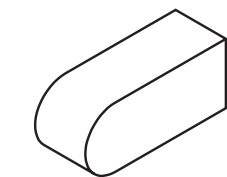

parte arredondada

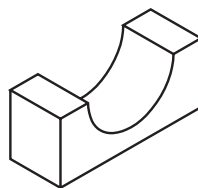

elemento arredondado

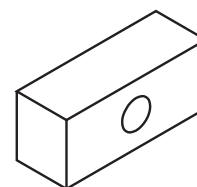

furo redondo

Mas antes de aprender o traçado da perspectiva isométrica de modelos com essas características você precisa conhecer o traçado da perspectiva isométrica do **círculo**. Dessa forma, não terá dificuldades para representar elementos circulares e arredondados em perspectiva isométrica.

## Nossa aula

### Perspectiva isométrica do círculo

Um círculo, visto de frente, tem sempre a forma redonda. Entretanto, você já observou o que acontece quando giramos o círculo?

É isso mesmo! Quando imprimimos um movimento de rotação ao círculo, ele aparentemente muda, pois assume a forma de uma elipse.

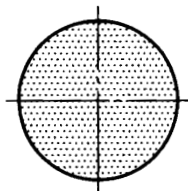

círculo visto de frente

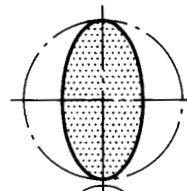

elipse

O **círculo**, representado em **perspectiva isométrica**, tem sempre a forma parecida com uma **elipse**. O próprio círculo, elementos circulares ou partes arredondadas podem aparecer em **qualquer face** do modelo ou da peça e sempre serão representados com forma **elíptica**.

### Quadrado auxiliar

Para facilitar o traçado da perspectiva isométrica você deve fazer um **quadrado auxiliar** sobre os eixos isométricos da seguinte maneira:

- trace os eixos isométricos (fase a);
- marque o tamanho aproximado do diâmetro do círculo sobre os eixos z e y, onde está representada a face da frente dos modelos em perspectiva (fase b);
- a partir desses pontos, puxe duas linhas isométricas (fase c), conforme mostra a ilustração abaixo:

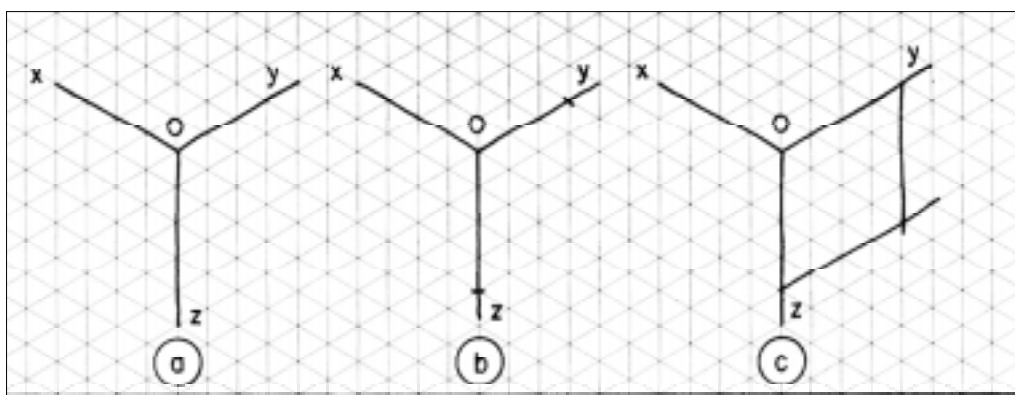

### Traçando a perspectiva isométrica do círculo

O traçado da perspectiva isométrica do círculo também será demonstrado em cinco fases. Neste exemplo, vemos o círculo de frente, entre os eixos z e y. Não se esqueça: use o reticulado da direita para aprender e praticar!

1ª fase ~~faça~~ trace os eixos isométricos e o quadrado auxiliar.

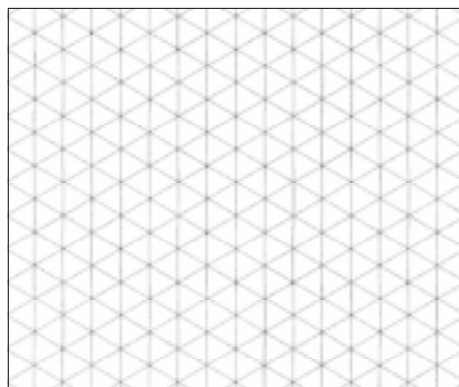
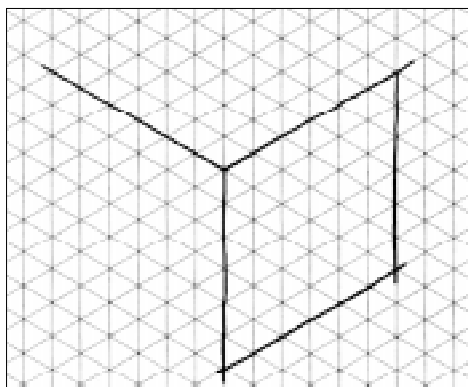

2ª fase - ~~fase~~ Desenha o quadrado auxiliar em quatro partes iguais.

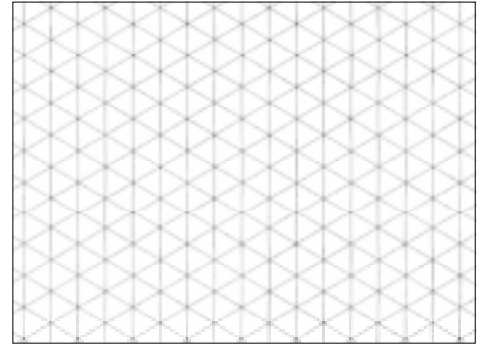
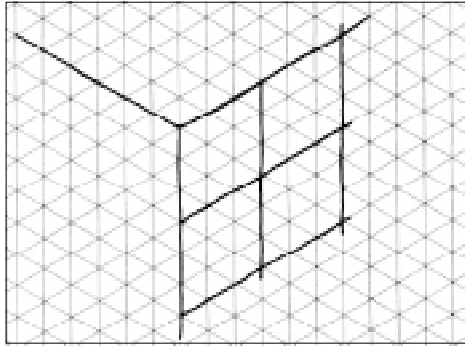

3ª fase - ~~fase~~ Começa o traçado das linhas curvas, como mostra a ilustração.

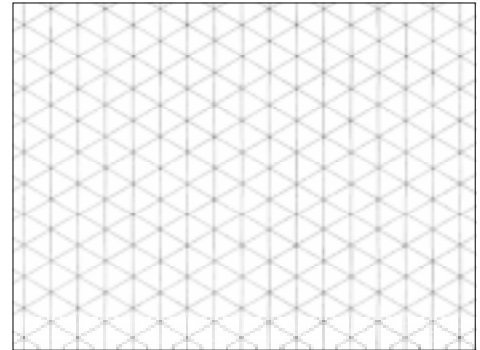
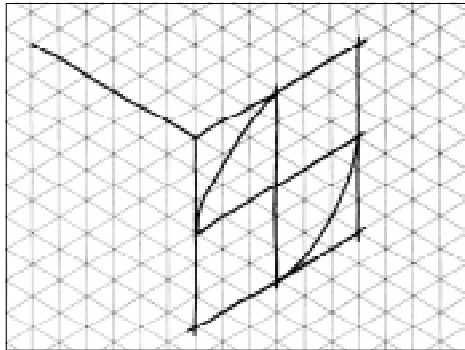

4ª fase - ~~fase~~ Complete o traçado das linhas curvas.

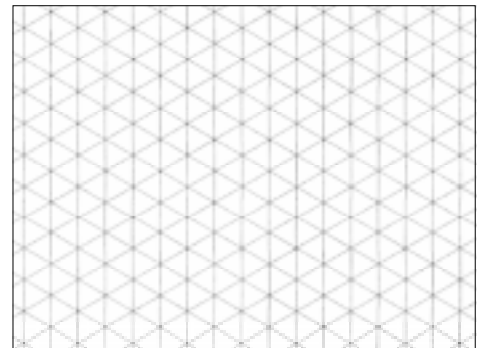
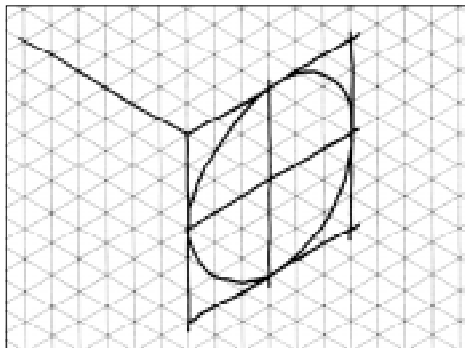

5ª fase (fase conclusão) - Apague as linhas de construção e reforçe o contorno do círculo.

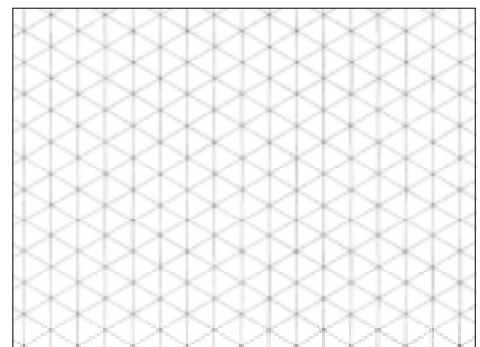
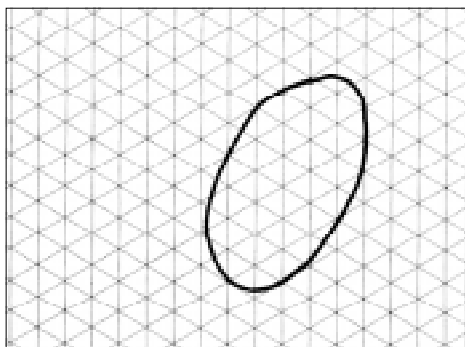

Você deve seguir os mesmos procedimentos para traçar a perspectiva isométrica do círculo em outras posições, isto é, nas **faces superior e lateral**.

Observe nas ilustrações a seguir que, para representar o círculo na face superior, o quadrado auxiliar deve ser traçado entre os eixos  $x$  e  $y$ . Já para representar o círculo na face lateral, o quadrado auxiliar deve ser traçado entre o eixo  $x$  e  $z$ .

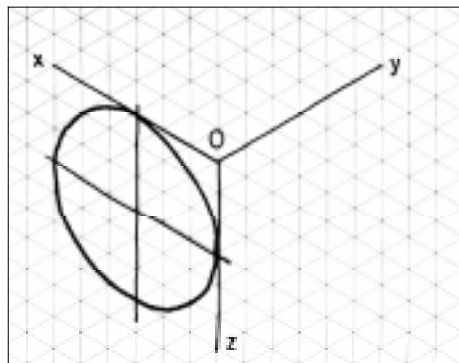
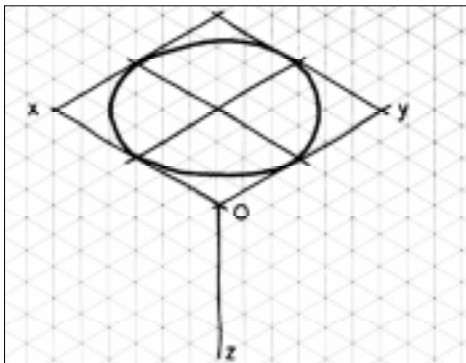

### Perspectiva isométrica de sólidos de revolução

O cone e o cilindro são sólidos de revolução que têm **abases** formadas por **círculos**. Portanto, o traçado da perspectiva isométrica desses sólidos parte da perspectiva isométrica do círculo.

É importante que você aprenda a traçar esse tipo de perspectiva, pois assim será mais fácil entender a representação, em perspectiva isométrica, de peças cônicas e cilíndricas ou das que tenham partes com esse formato.

### Traçando a perspectiva isométrica do cone

Para demonstrar o traçado da perspectiva isométrica tomaremos como base o cone representado na posição a seguir.

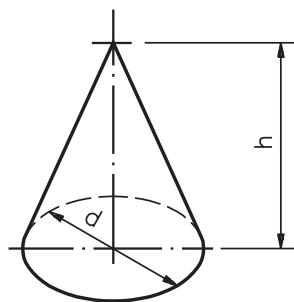

Cone  
 $h$  = altura  
 $d$  = diâmetro

Para desenhar o cone nessa posição, devemos partir do círculo representado na face superior.

O traçado da perspectiva isométrica do cone também será demonstrado em cinco fases. Acompanhe as instruções e pratique no reticulado da direita.

1ª fase - Trace a perspectiva isométrica do círculo na face superior e marque um ponto **A** no cruzamento das linhas que dividem o quadrado auxiliar.

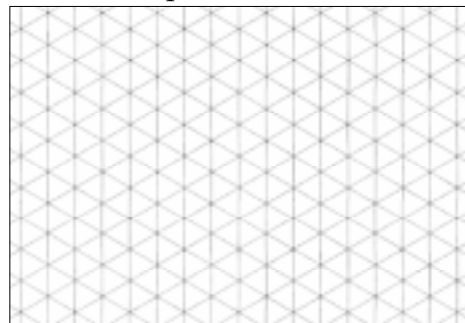
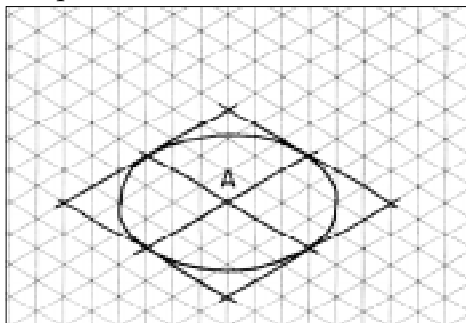

2ª fase - A partir do ponto **A**, trace a perpendicular **AB**.

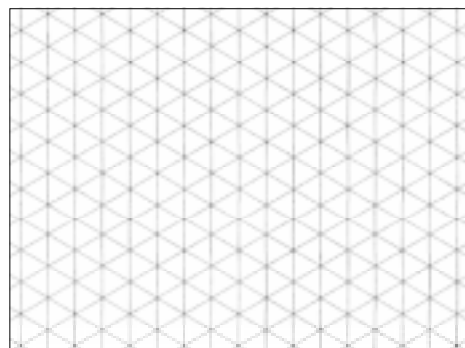
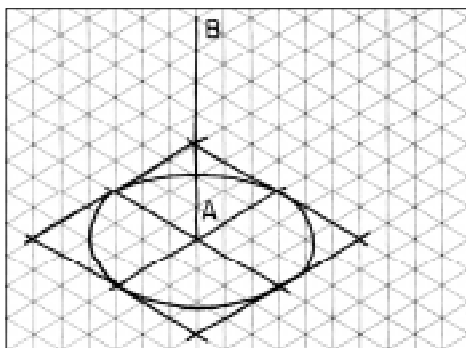

3ª fase - Marque, na perpendicular **AB**, o ponto **V**, que corresponde à altura aproximada (**h**) do cone.

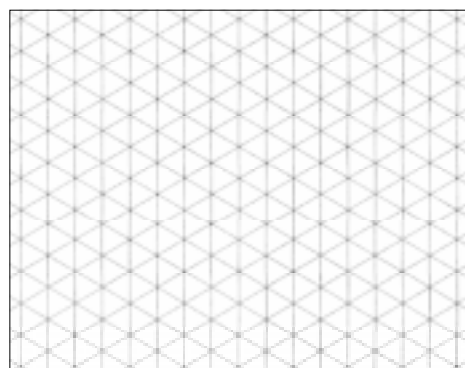
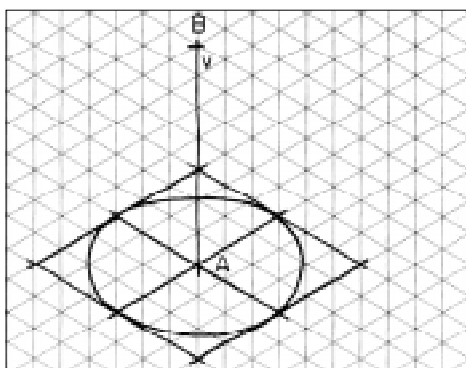

4ª fase - Ligue o ponto **V** ao círculo, por meio de duas linhas, como mostra a ilustração.

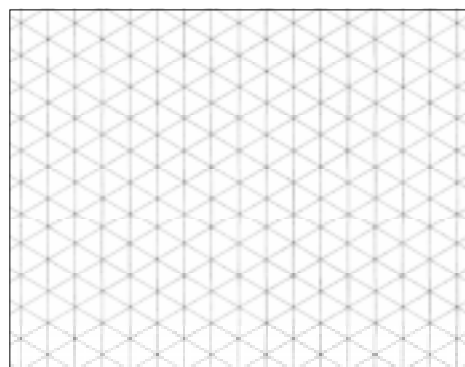
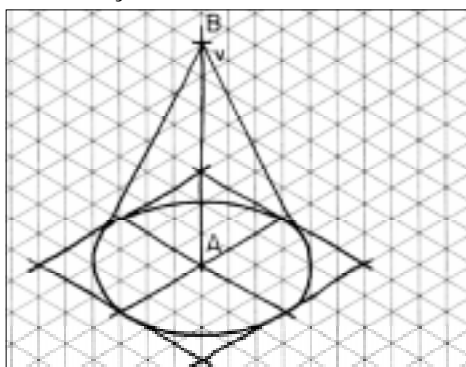

**5ª fase fase** Apague as linhas de construção e reforce o contorno do cone.

**Atenção:** a parte não visível da aresta da base do cone deve ser representada com linha tracejada.

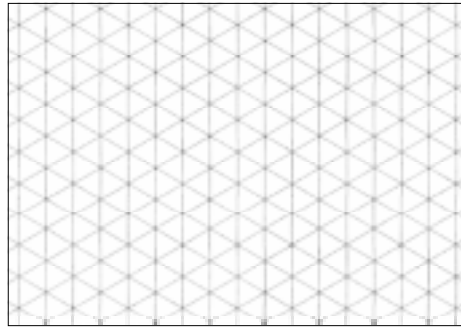
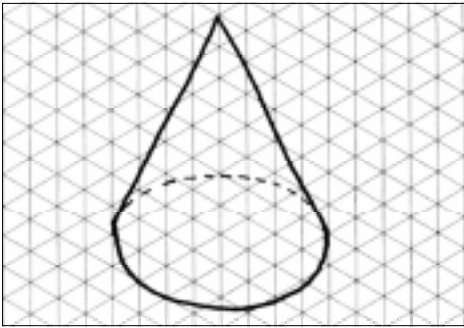

### Traçando a perspectiva isométrica do cilindro

O traçado da perspectiva isométrica do cilindro também será desenvolvido em cinco fases. Para tanto, partimos da perspectiva isométrica de um prisma de base quadrada, chamado prisma auxiliar.

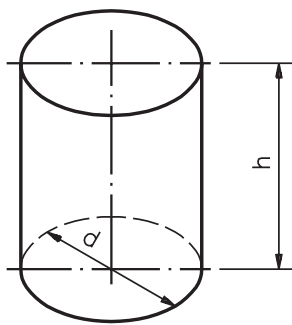

Cilindro  
h = altura  
d = diâmetro

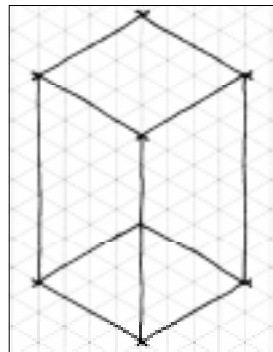

Prisma  
auxiliar

A medida dos lados do quadrado da base deve ser igual ao diâmetro do círculo que forma a base do cilindro. A altura do prisma é igual à altura do cilindro a ser reproduzido.

O prisma de base quadrada é um elemento auxiliar de construção do cilindro. Por essa razão, mesmo as linhas não visíveis são representadas por linhas contínuas.

Observe atentamente as fases do traçado e repita as instruções no reticulado da direita.

**1ª fase fase** Faça a perspectiva isométrica do prisma auxiliar.

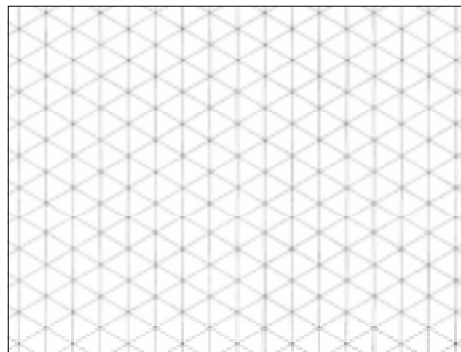
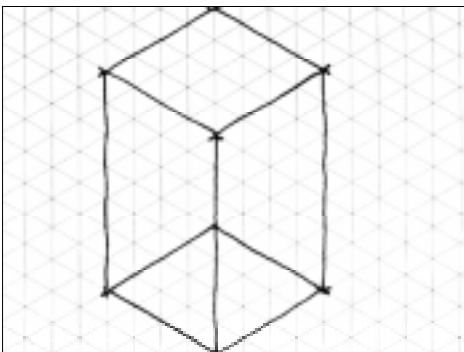



**2ª fase fase** Trace as linhas que dividem os quadrados auxiliares das bases em quatro partes iguais.

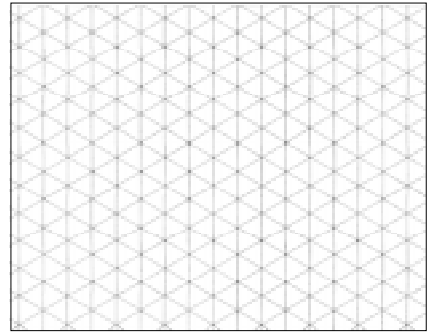
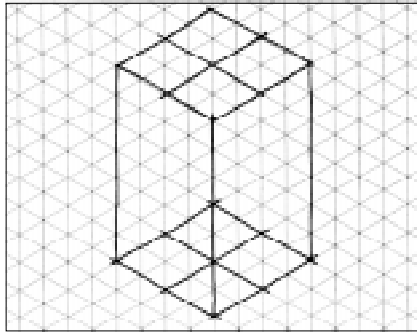

**3ª fase fase** Trace a perspectiva isométrica do círculo nas bases superior e inferior do prisma.

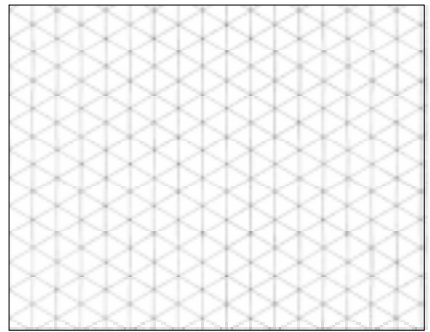
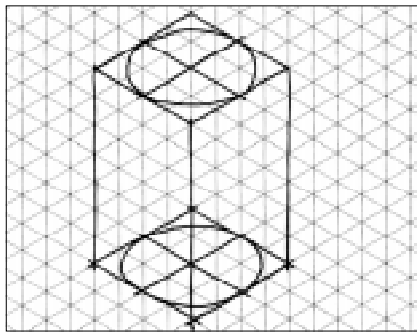

**4ª fase fase** Trace a perspectiva isométrica do círculo da base superior à perspectiva isométrica do círculo da base inferior, como mostra o desenho.

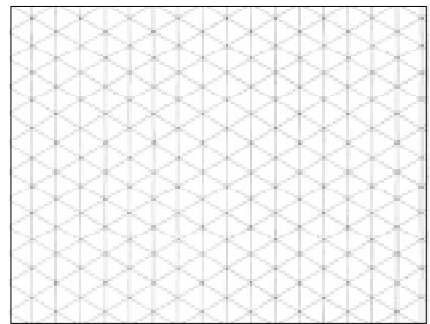
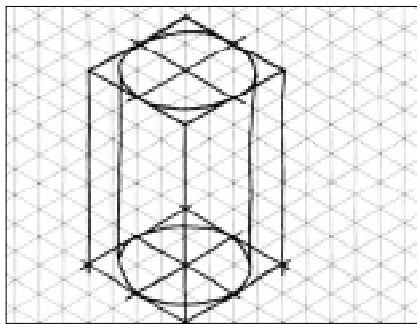

**5ª fase fase** Apague todas as linhas de construção e reforçe o contorno do cilindro. A parte invisível da aresta da base inferior deve ser representada com linha tracejada.

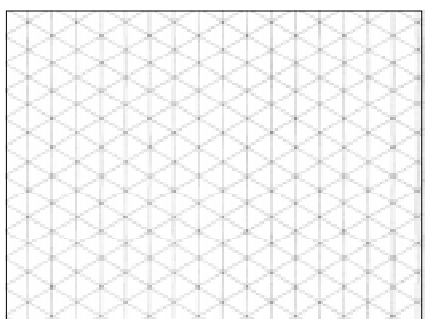
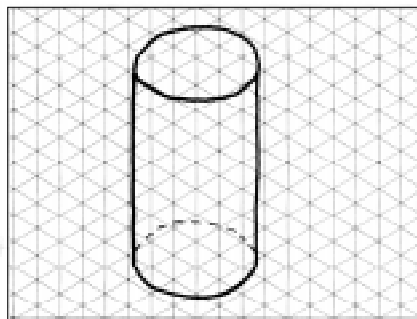

## Perspectiva isométrica de modelos com elementos circulares e arredondados

Os modelos prismáticos com elementos circulares e arredondados também podem ser considerados como derivados do prisma.

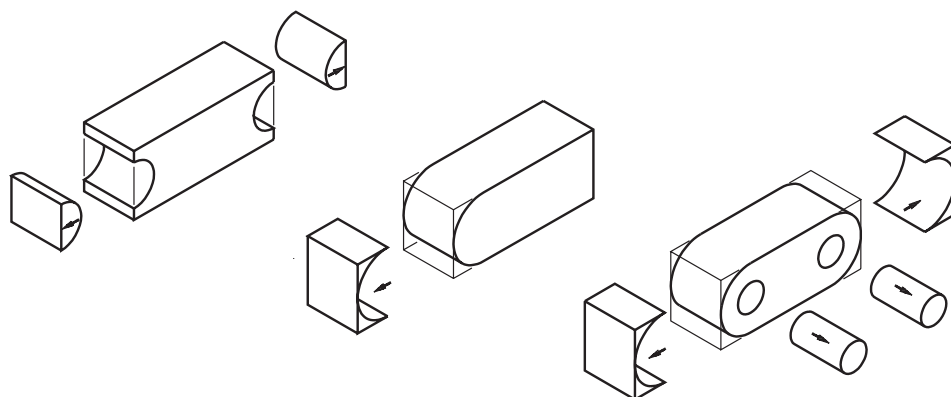

O traçado da perspectiva isométrica desses modelos também parte dos eixos isométricos e da representação de um prisma auxiliar, que servirá como elemento de construção.

O tamanho desse prisma depende do comprimento, da largura e da altura do modelo a ser representado em perspectiva isométrica.

Mais uma vez, o traçado será demonstrado em cinco fases. Acompanhe atentamente cada uma delas e aproveite para praticar no reticulado da direita. Observe o modelo utilizado para ilustrar as fases:

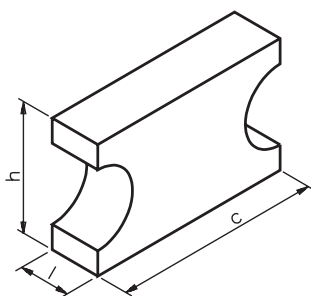

Prisma com elementos arredondados  
c = comprimento  
l = largura  
h = altura

Os elementos arredondados que aparecem no modelo têm forma de semicírculo. Para traçar a perspectiva isométrica de semicírculos, você precisa apenas da metade do quadrado auxiliar.

**1ª fase** Faça o prisma auxiliar respeitando o comprimento, a largura e a altura aproximados do prisma com elementos arredondados.

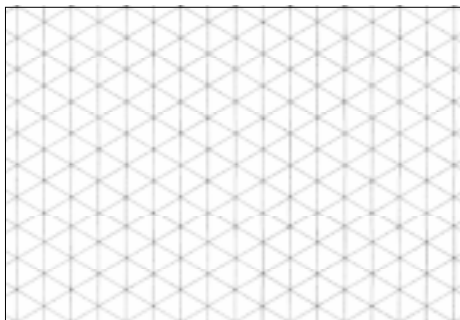
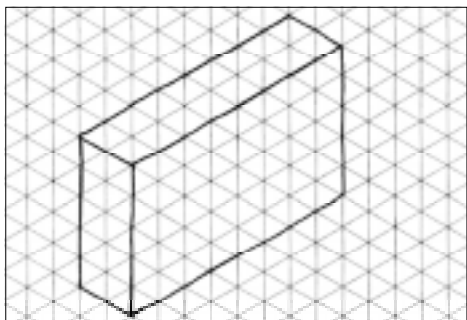



**2ª fase fase** Marque, na face anterior e na face posterior, os semiquadrados que auxiliam o traçado dos semicírculos.

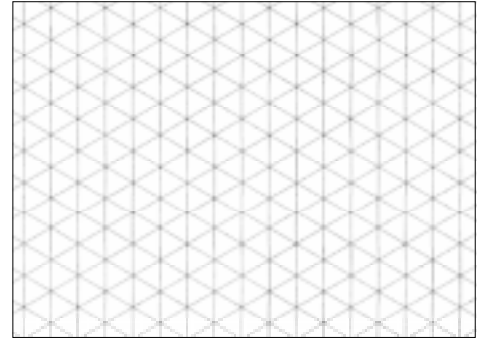
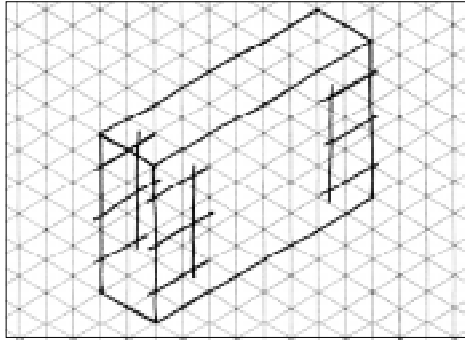

**3ª fase fase** Trace os semicírculos que determinam os elementos arredondados, na face anterior e na face posterior do modelo.

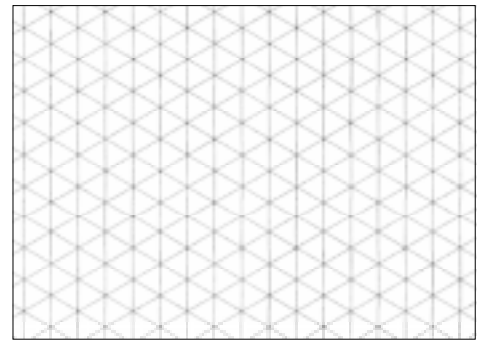
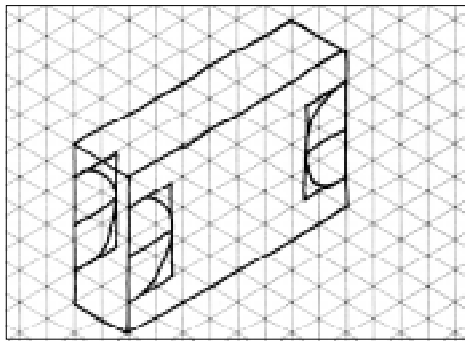

**4ª fase fase** Complete o traçado das faces laterais.

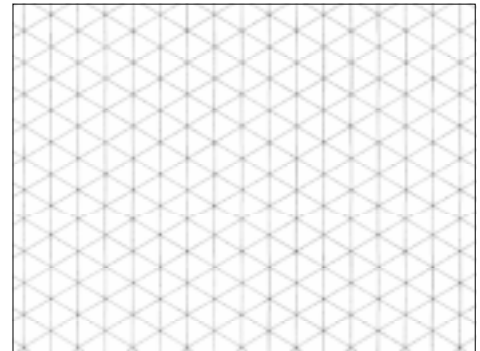
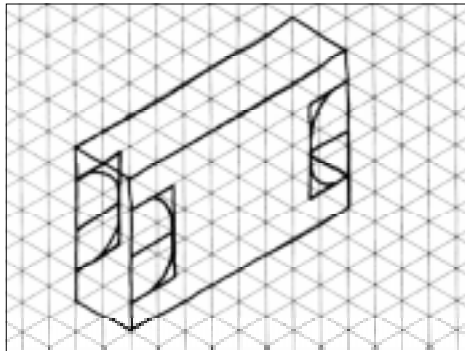

**5ª fase fase** Apague as linhas de construção e reforçe o contorno do traçado.

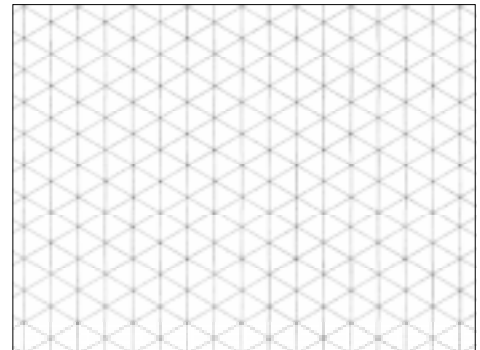
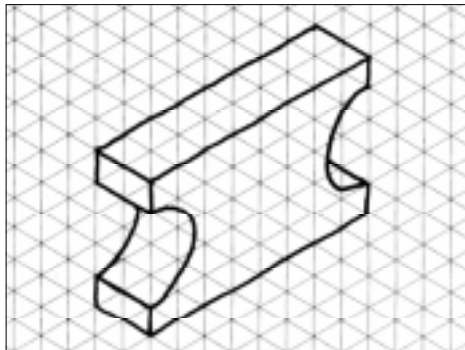

### Verificando o entendimento

Que tal praticar um pouco mais? Desenhe o modelo da esquerda utilizando o reticulado da direita. Trace todas as fases da perspectiva isométrica no mesmo desenho.

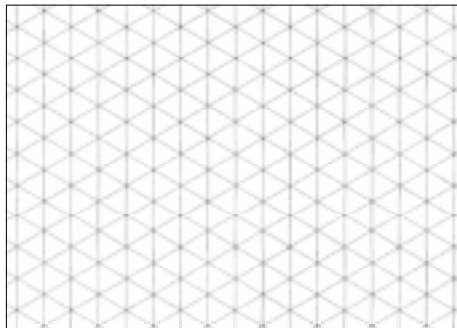
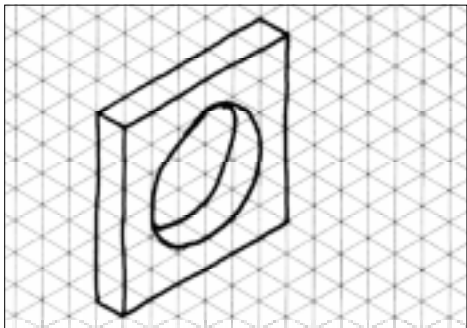

Seu desenho deve ter ficado bem parecido com o modelo. Se ficou diferente, apague e faça de novo.

### Traçando a perspectiva isométrica de modelos com elementos diversos

Na prática, você encontrará peças e objetos que reúnem elementos diversos em um mesmo modelo. Veja alguns exemplos.

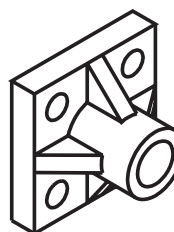
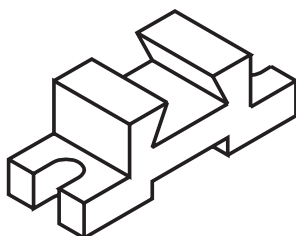
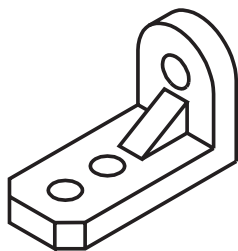

Os modelos acima apresentam chanfros, rebaixos, furos e rasgos.

Com os conhecimentos que você já adquiriu sobre o traçado de perspectiva isométrica é possível representar qualquer modelo prismático com elementos variados.

Isso ocorre porque a perspectiva isométrica desses modelos parte sempre de um prisma auxiliar e obedece à seqüência de fases do traçado que você já conhece.



### Verificando o entendimento

Acompanhe e reproduza no reticulado da direita a demonstração do traçado da perspectiva isométrica de um modelo que combina elementos paralelos, oblíquos e circulares.

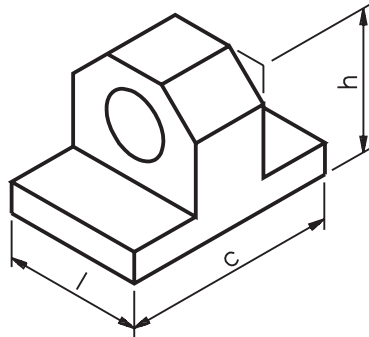

Modelo prismático  
com diversos elementos  
c = comprimento  
l = largura  
h = altura

#### 1ª fase fase

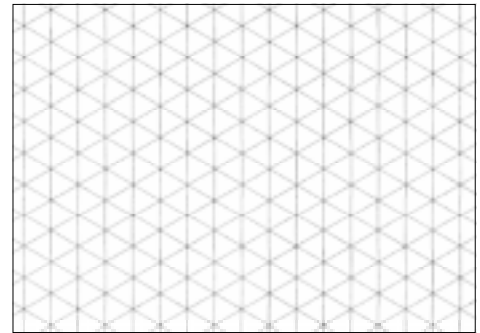
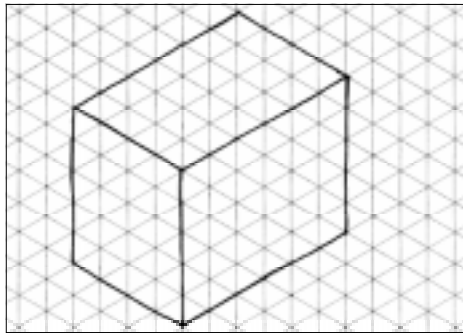

#### 2ª fase fase

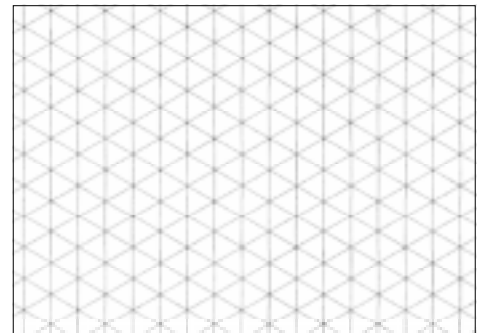
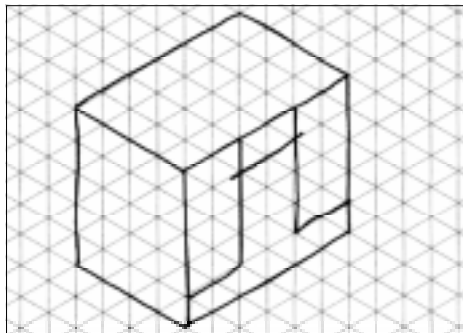

#### 3ª fase fase

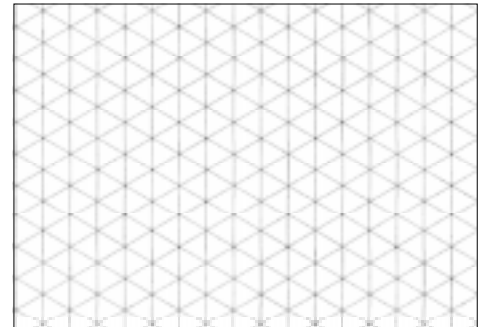
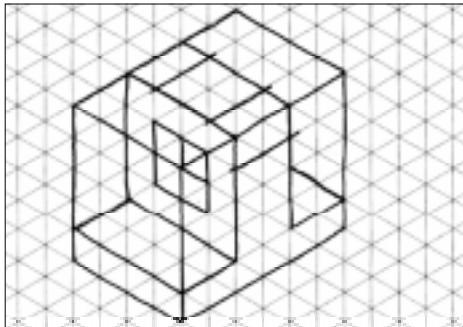

4ª fase fase

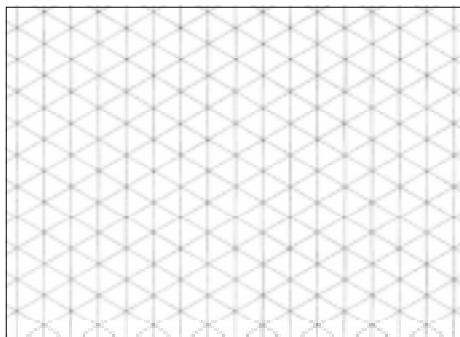
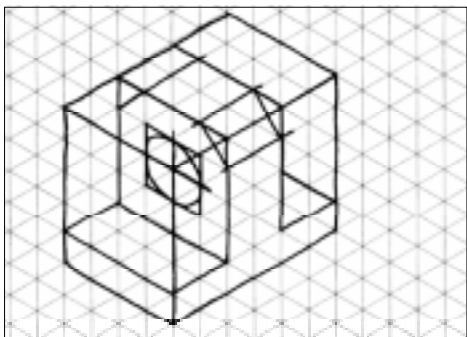

5ª fase (conclusão)

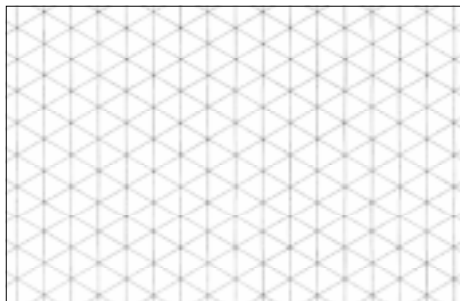
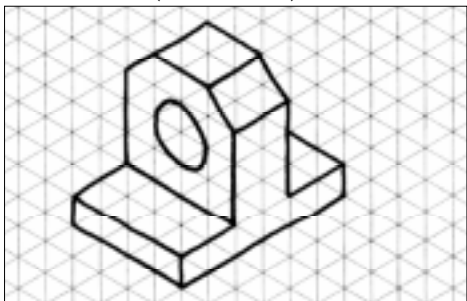

Observe o desenho representado a seguir. Trata-se de um modelo que combina diversos elementos: parte arredondada inclinada, furos e chanfros. Ele corresponde ao modelo de plástico n° 36.

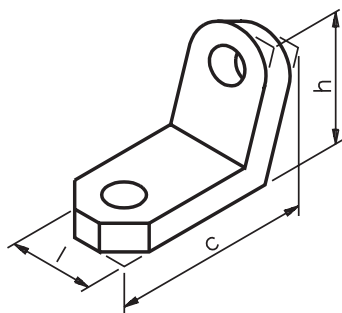

Modelo prismático  
com diversos elementos  
c = comprimento  
l = largura  
h = altura

Nas ilustrações a seguir, você acompanha o traçado da perspectiva isométrica deste modelo, da 1ª à 4ª fase.

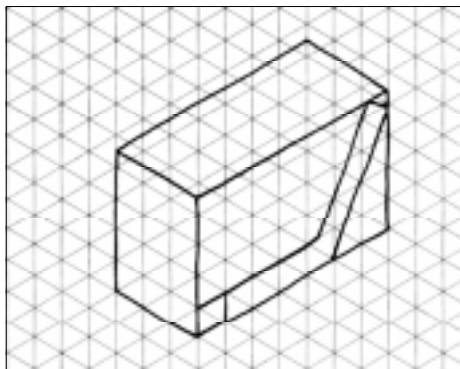
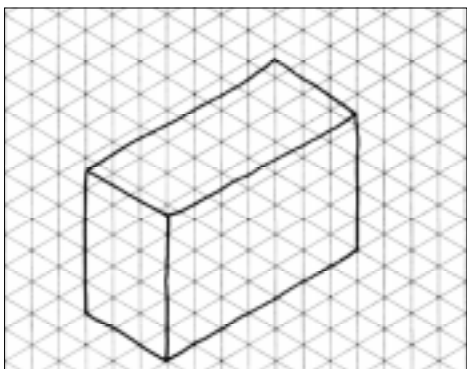

AULA  
**5**

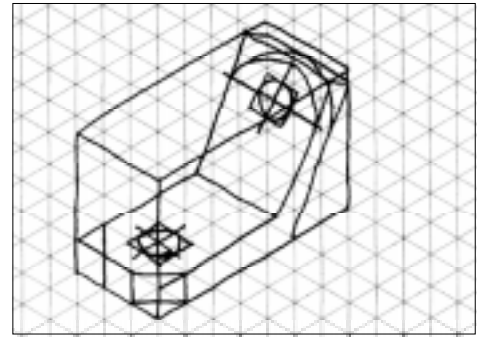
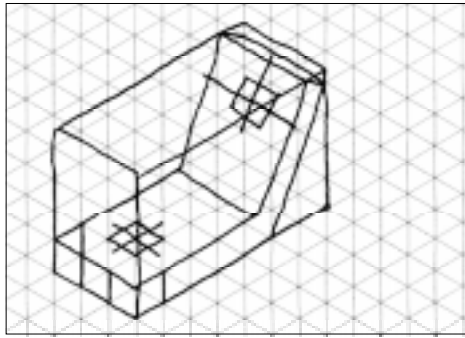

Agora é com você. Trace a perspectiva isométrica do mesmo modelo no reticulado, fase por fase.

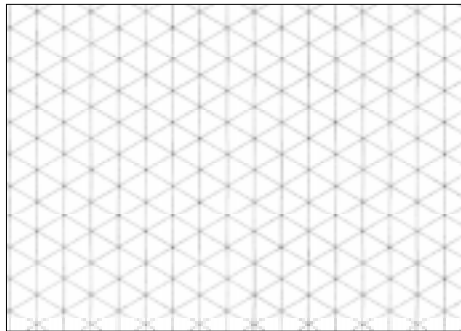

Se o seu desenho ficou igual ao do modelo, parabéns! Se não ficou, tente novamente até obter um resultado satisfatório.



## Exercícios

### Exercício 1

Complete a frase no espaço indicado:

O círculo, em perspectiva isométrica, tem sempre a forma parecida com .....

### Exercício 2

Assinale com um X a alternativa correta.

Na representação da perspectiva isométrica do círculo partimos da perspectiva isométrica:

- a) do retângulo auxiliar;
- b) da elipse auxiliar;
- c) do quadrado auxiliar;
- d) do círculo auxiliar.

**Exercício 3**

Ordene as fases do traçado da perspectiva isométrica do círculo representado na face da frente, escrevendo de 1 a 5 nos círculos.

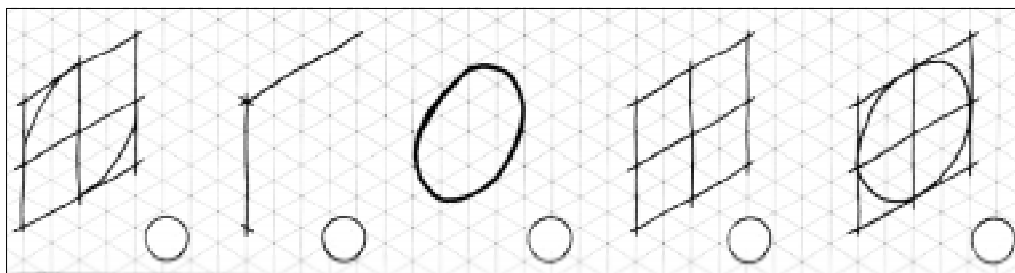

**Exercício 4**

Desenhe a perspectiva isométrica do círculo na lateral, partindo dos eixos isométricos traçados no reticulado.

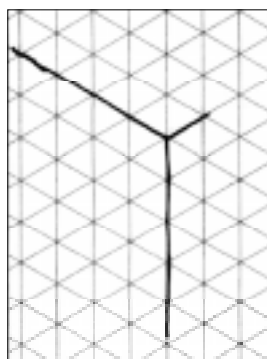

**Exercício 5**

Complete as 3ª e 4ª fases da perspectiva isométrica do círculo representado na face superior.

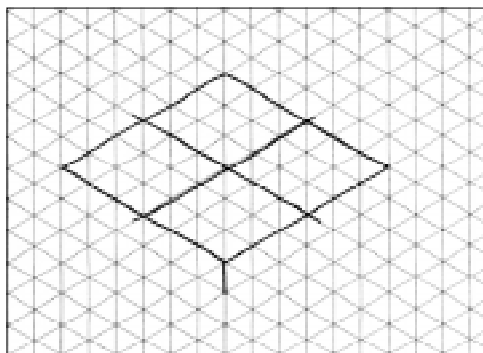

**Exercício 6**

Complete a frase na linha indicada.  
Para traçar a perspectiva isométrica do cone partimos da perspectiva isométrica do .....



**Exercício 7**

Ordene as fases do traçado da perspectiva isométrica do cone na seqüência correta, indicando de 1 a 5 nos círculos.

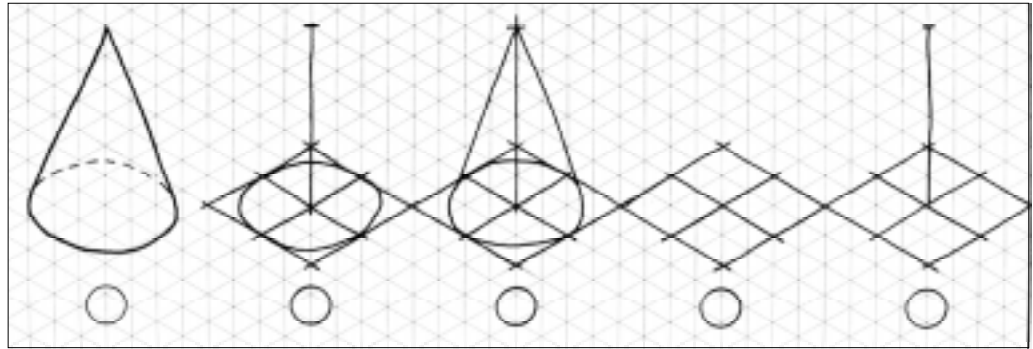

**Exercício 8**

Assinale com um X a alternativa correta.

Para traçar a perspectiva isométrica do cilindro partimos da perspectiva isométrica do:

- a) ( ) cone
- b) ( ) quadrado
- c) ( ) círculo
- d) ( ) prisma auxiliar

**Exercício 9**

No desenho a seguir, complete o traçado da perspectiva isométrica do cilindro da 2ª até a 4ª fase.

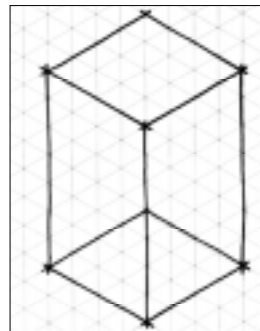

**Exercício 10**

Ordene as fases do traçado da perspectiva isométrica do modelo abaixo, escrevendo de 1 a 5 nos círculos.

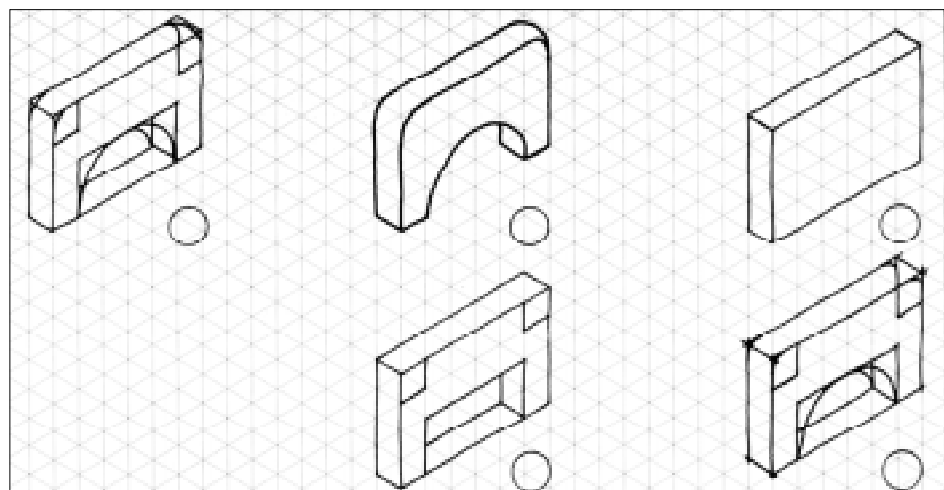

**Exercício 11**

Desenhe as fases do traçado da perspectiva isométrica que estão faltando.

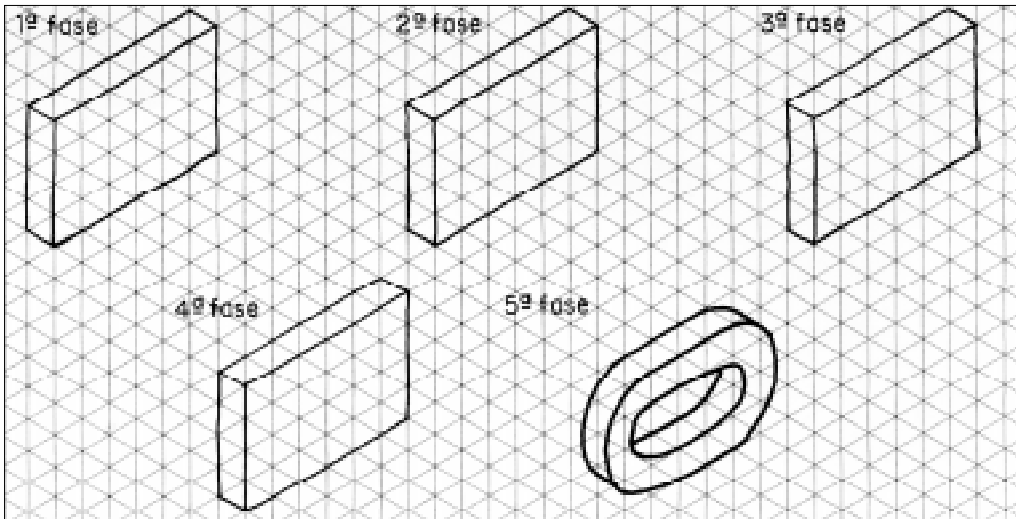

**Exercício 12**

Assinale com um X o prisma que serve de base para o traçado da perspectiva isométrica do modelo abaixo:

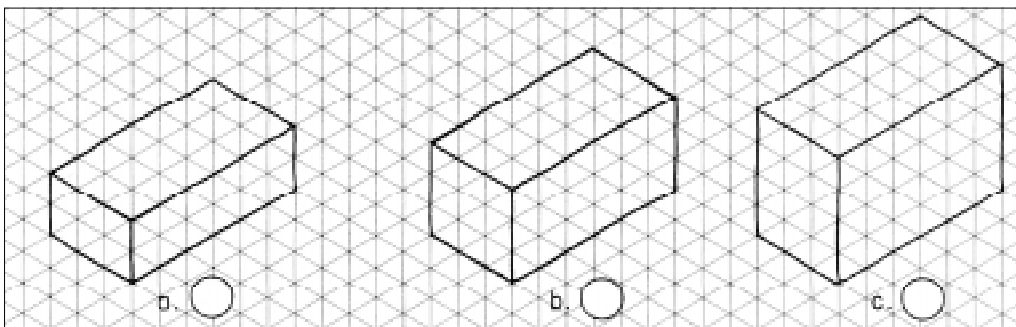
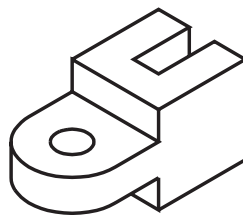

**Exercício 13**

Desenhe no reticulado da direita a perspectiva isométrica do modelo representado à esquerda.

